

# FK-CL系列 机械程序逻辑联锁

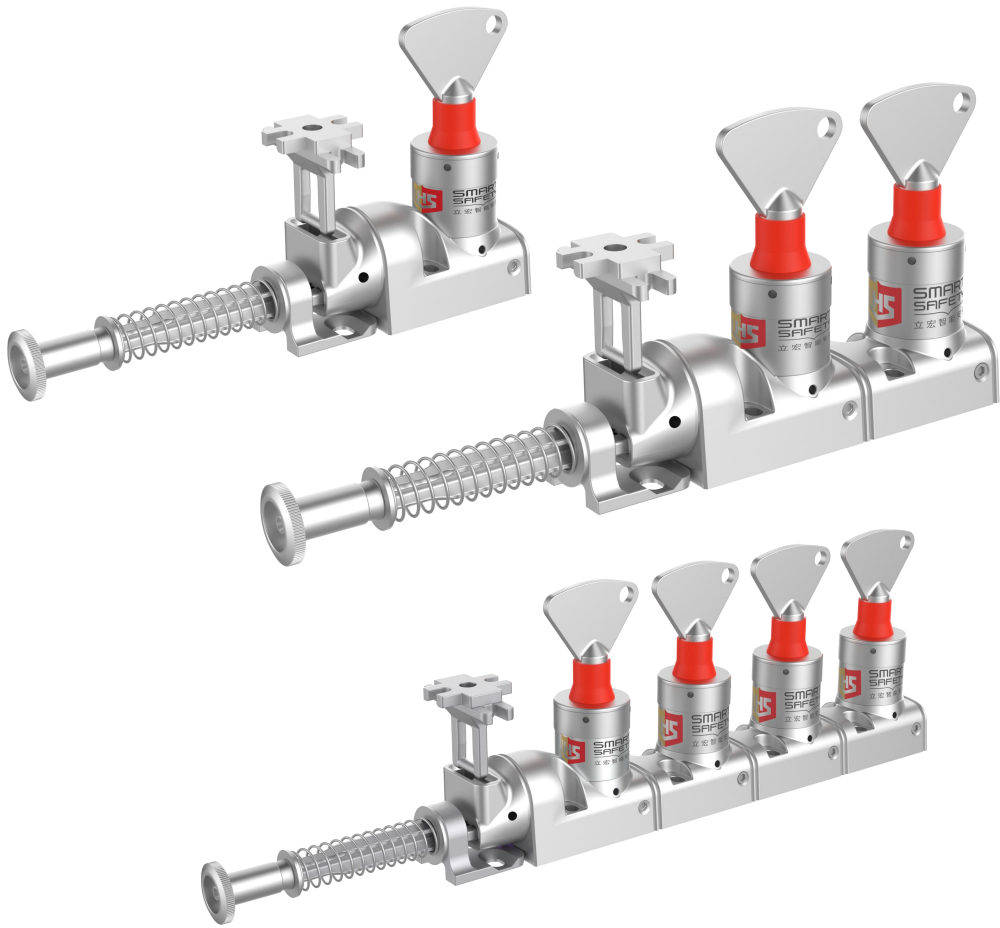

SMART  
SAFETY  
立宏智能安全



专为您量身定制智能安全服务



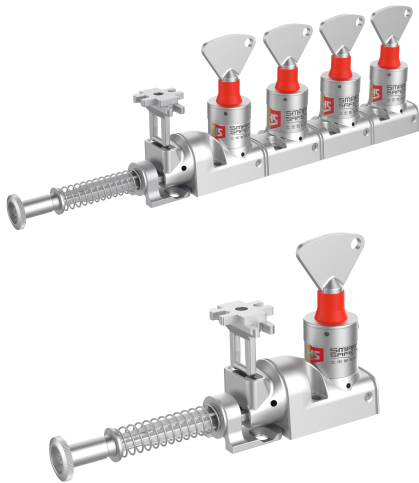

400 881 6062

[www.lhsafety.com.cn](http://www.lhsafety.com.cn)

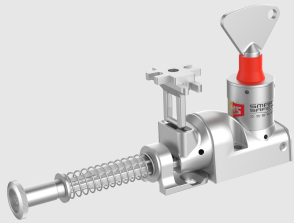

- 坚固的模块化插入式钥匙联锁是应用于重工业的首选系列
- 适用于安全等级要求为 4 级的各种应用
- 按预先设定的顺序来释放并插入钥匙，从而达到安全控制的效果
- 当控制电源或供电电源被隔离后，一把钥匙可以拔出并打开一扇或多扇门
- 插入式钥匙的技术原理应用于所有要求电源必须隔离后才能进入或靠近机器的应用

## 部件参数

图片	名称	详情
	钥匙交换盒	<p>单元是用一把或几把钥匙来交换多把其他的钥匙。该装置是隔离设备和入口锁之间的连接部分</p> <ul style="list-style-type: none"> <li>• 产品无安装方向问题</li> <li>• 开关 / 授权钥匙的任意组合</li> <li>• 有序或无序的钥匙操作</li> <li>• 简单增加模块形成现有组合</li> </ul> <p>基本参数： 锁芯数量：1 » 10 K01 » K10 锁芯数量（全部不锈钢）：1 » 5 K01S » K05S</p>
	单锁头门锁	<ul style="list-style-type: none"> <li>• 产品无安装方向问题，锁头可以 90° 为分别从四个角度 360° 方向安装，并有 +/-5° 的调整。两种进入方式的执行机构</li> <li>• 所有 DM 锁配有不锈钢锁头</li> <li>• 耐用牢固的机械锁头</li> <li>• 执行机构的选择</li> </ul> <p>基本参数： 锁芯数量：1 M01 锁芯数量（全部不锈钢）：1 M01S</p>
	多锁头门锁	<ul style="list-style-type: none"> <li>• 产品无安装方向问题，锁头可以 90° 为增批从四个角度 360° 方向安装，并有 +/-5° 的调整。两种进入方式的执行机构</li> <li>• 开关 / 授权钥匙的任意组合</li> <li>• 有序或无序的钥匙操作</li> <li>• 简单增加模块形成现有组合</li> <li>• 所有 DM 锁配有不锈钢锁头</li> <li>• 耐用牢固的机械锁头</li> <li>• 执行机构的选择</li> </ul> <p>基本参数： 锁芯数量：2 » 10 M02-M10 锁芯数量（全部不锈钢）：2 » 5 M02S-M05S</p>

图片	名称	详情
	锁头固定方向选择	M01 和 M01S 模块受益于一个创新且获得专利的锁头设计。有 5 种执行机构供选择，锁头特点表现为可通过 4 个旋转方向角度及 2 种入口方式，以 90° 为一个调整，最大可进行 360° 旋转调整，并可以在 +/- 5° 范围内微调
	弹簧执行器	<ul style="list-style-type: none"> <li>• 适用于所有 M0 型门锁</li> <li>• 适合于需二次开关门的场合，防止门的抨击导致锁损坏</li> <li>• 当门开时掣子扣住执行器</li> <li>• 垂直调整 +/-6mm</li> <li>• 旋转支架可作适当调整</li> </ul>

说明:

机械开关可根据不同的逻辑方式搭配使用，所以选型时，请联系相关销售人员，配合选型

## 机械锁应用

### 电源 / 控制开关

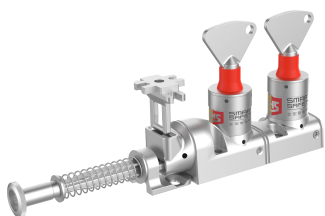

电源 / 控制开关	<p>确定电源已隔离，包括任何不能立即隔离的危险如：高温，压力，辐射或机器运行已隔离</p> <p>电源隔离</p> <ul style="list-style-type: none"> <li>• 机械动力锁</li> <li>• 带限位开关的动力锁</li> <li>• 带开关的动力锁</li> <li>• 断路器锁</li> </ul> <p>控制隔离</p> <ul style="list-style-type: none"> <li>• 钥匙开关</li> <li>• 电磁线圈控制的钥匙开关</li> <li>• ATEX 钥匙开关</li> <li>• ATEX 电磁线圈控制的钥匙开关</li> <li>• 电磁线圈控制的钥匙开关单元</li> <li>• 电源时间延迟单元</li> <li>• 电压传感单元</li> <li>• 旋转开关控制单元</li> </ul>
钥匙交换	<p>确定型号和入口的数量</p> <ul style="list-style-type: none"> <li>• 钥匙交换单元</li> <li>• 带开关的钥匙交换单元</li> </ul> <p>由于是模块化排列，当安全防护区域或机器上增加门时只需简单的在钥匙交换盒与门锁上增加FK-CL-FJ 拓展模块</p> <p>插入式钥匙系统可适用于潜在危险区域的安全防护，无需电气接线</p> <p>为机械构造，适用于有易燃易爆气体或粉尘的区域</p>
门锁及执行器	<p>确定入口类型，如半身或全身进入场所，是否带安全钥匙（以防止被意外锁上）</p> <ul style="list-style-type: none"> <li>• 单锁头门锁</li> <li>• 多锁头门锁</li> <li>• 固定执行器</li> <li>• 手柄执行器</li> <li>• 弹簧驱动手柄执行器</li> <li>• 校准执行器</li> <li>• 可压缩执行器</li> </ul>

应用要求：对于这项焊接应用，机器设计要求操作人员仅在机械已受控停止并且单元电源已被隔离后才能进入。进入后，该设计通过使用人员（安全）钥匙防止在多名操作员进行维护时意外通电和启动。

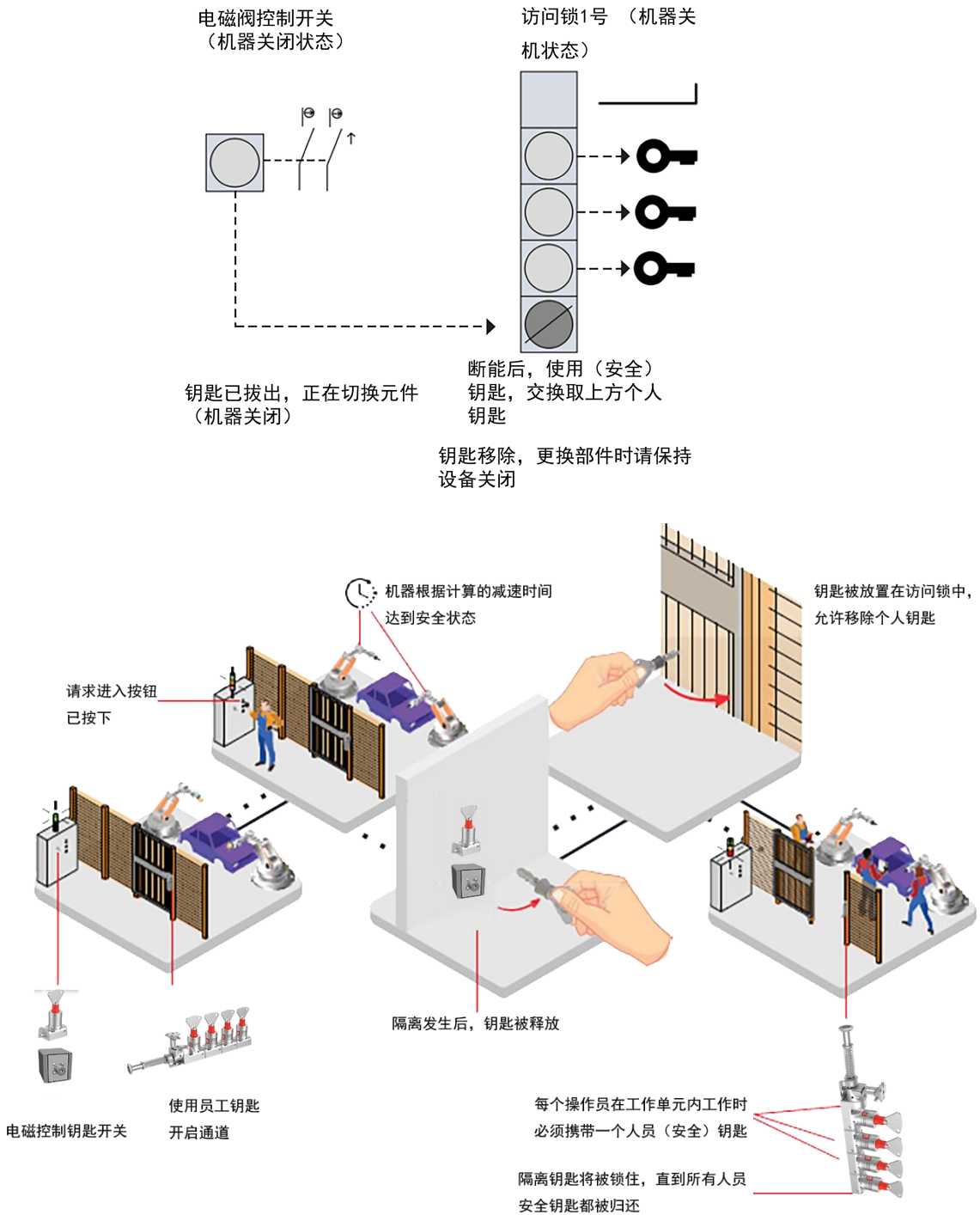

应用要求：工业混凝土搅拌机设有多个安全门，这些安全门通过机械连锁进行保护。这些安全门会在预定的清洁时间被打开。只有在搅拌机的电源被隔离并且机械固定后，才允许进入。

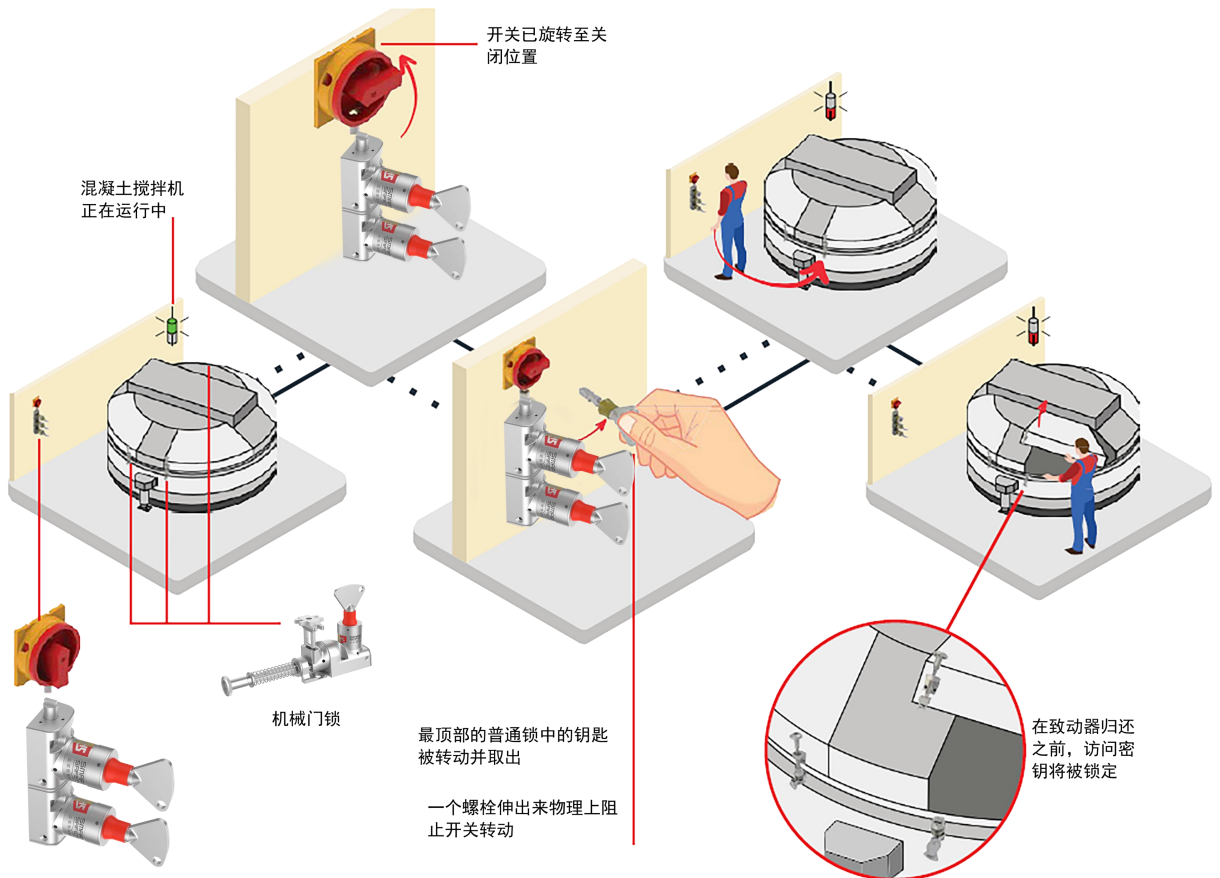
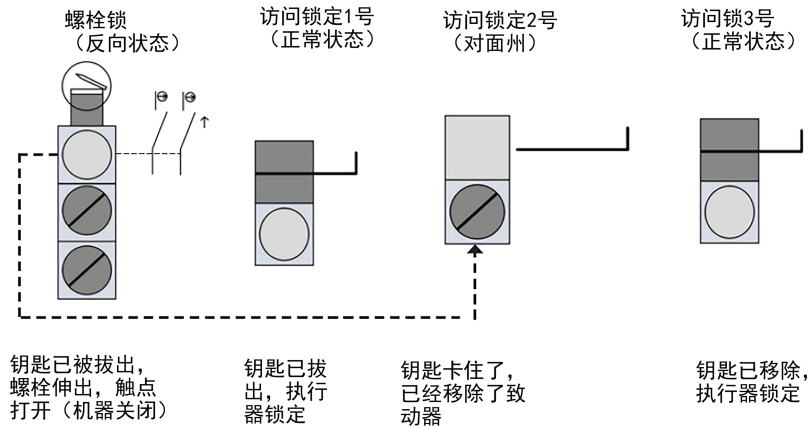

螺栓模块单元